

# ESCALERA PUBAN

## PUENTE CON BARANDILLAS

GARANTÍA DE 2 AÑOS

La escalera **PUBAN** de **Proline** es un puente móvil de 2 salidas, fabricado en aluminio, disponible de anchos peldaños de 83 mm de profundidad y superficie antideslizante, amplia plataforma de trabajo de 600 x 600 mm con zócalo para los pies y barandilla de 1 m de altura, 2 ruedas de goma para su fácil traslado, barandillas a ambos lados y desde 3 hasta 8 peldaños.

Opcionalmente, está disponible con patas para el anclaje de la escalera al suelo.



PELDAÑOS DISPONIBLES

10

9

8

7

6

5

4

3

2

**Proline**

174

EU  
EN 131/1/2/7

150  
KG

## ACCESORIOS ESCALERA PUBAN



60 CM x 66 CM



**ACESTADEL**  
Estabilizador telescópico



**ACESTAFIJO DEL** Estabilizador fijo delantero  
**ACESTAFIJO TRA** Estabilizador fijo trasero con ruedas

### COTAS ESCALERA PUBAN

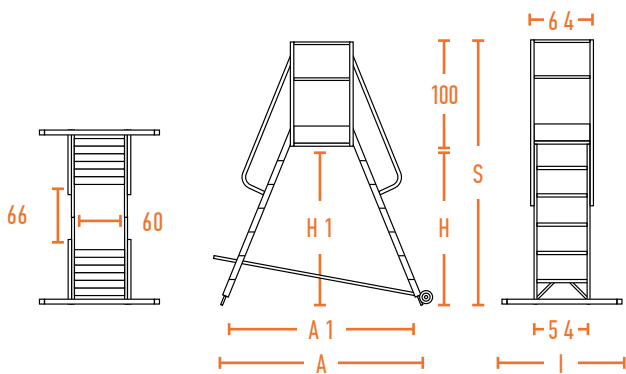

**ACCONBASEFIR-T**  
Contera base naranja

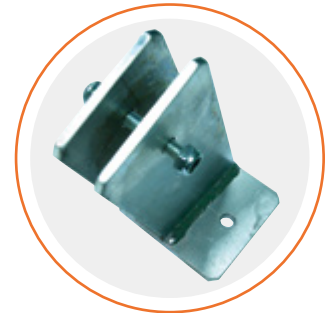

**ACC0004**  
Pie de fijación al suelo

CÓDIGO ARTÍCULO	S = ALTURA ESCALERA	H = ALTURA PLATAFORMA	H1 = ANCHURA PASO INFERIOR	A = LARGO EXTERIOR	A1 = LARGO INTERIOR	I = ANCHURA	PESO
<b>PUBAN 2X4</b>	206 CM	106 CM	102 CM	170 CM	140 CM	110 CM	26 KG
<b>PUBAN 2X5</b>	232 CM	132 CM	129 CM	190 CM	160 CM	130 CM	29 KG
<b>PUBAN 2X6</b>	259 CM	159 CM	155 CM	210 CM	180 CM	130 CM	31 KG
<b>PUBAN 2X7</b>	285 CM	185 CM	182 CM	230 CM	200 CM	145 CM	33 KG
<b>PUBAN 2X8</b>	312 CM	212 CM	208 CM	250 CM	222 CM	145 CM	36 KG